

# SHINOBI GO

クイックスタートガイド

Let's get started.





## 開封前に必ずご確認ください

本製品は、筐体全体で放熱を行う仕様になっていますので、ご使用方法によっては本体が熱くなる場合があります。

- 通風孔を塞いではいけません
- バッテリーをつけたままカバンや箱に入れてはいけません
- 触れる際には熱くなっている可能性を考えて注意してください

### ●通常使用時にご注意いただきたい事

本体をご使用いただく周りの温度が高い環境で長時間お使いいただいた場合、タッチパネル部を含む本体全体が熱くなる場合があります。また、冷却のための通風孔をふさぐと正しく冷却ができず本体全体が非常に熱くなります。そのような状態で本体やタッチパネルに触れると、火傷の原因となる恐れがありますので、本体を涼しい環境にしばらく置き、本体の温度が下がってから操作を行うようにしてください。または、熱を通しにくい手袋などを利用して本体の電源を切り、本体の温度が下がってから触れるようにしてください。

### ●保管や運搬時にご注意いただきたい事

本製品全体が保護のための布、エアパッキン、スポンジなどの素材に包まれた状態で通電してしまうと、通風孔を含む筐体全体からの放熱が阻害された状態になり、本体全体が非常に熱くなります。本体を保管する場合や運搬する際には、誤って電源が入らないようにバッテリーやACアダプタを必ず取り外してください。万が一そのような状態になった場合は、そのまま本体を触ると火傷の原因となる恐れがありますので、熱を通しにくい手袋などを利用して本体の電源を切り、涼しい環境に置いて本体の温度を下げた後改めてバッテリーやACアダプターを取り外し、保管、運搬を行ってください。

安全にご利用いただくために、上記内容についてご理解いただき、必ずお守りください。

# ATOMOS製品を使用される際のお願い

さらに本製品を安全にお使いいただくために、ご注意いただきたい事柄について説明いたします。

取り扱いを誤ると、死亡または重傷を負うおそれのある内容を示しています。

## ●電源コードを傷つけない

電源コードを傷つけると火災や感電の原因となります。コードの上に重いものをのせたり、熱器具に近づけたりしないでください。またコードを折り曲げたり、加工したりしないでください。

## ●分解しない

ケースのフタを開けたり改造したりすると、感電や火災の原因となります。

## ●ほこりや湿気の多いところでは使用しない

ほこりや湿気はショートの原因となり、発熱、火災や感電の原因となります。

## ●内部に水や異物を入れない、濡れた手で触らない

水や異物が入ると火災や感電の原因となります。また、濡れた手で電源ケーブルのプラグやコネクタ、バッテリーに触ると感電の原因となります。

## ●雷が鳴りだしたら使わない

本体やプラグには触れないでください。感電の原因となります。

## ●破損した状態で使用しない

本製品を落としたり、破損したりした場合、そのまま使用しないでください。火災や製品故障の原因となります。

## ●通風の良い環境でお使いください

風通しの悪い場所や布で覆った状態で使用しないでください。通風口がふさがれると内部に熱がこもって、火傷や製品故障の原因になります。

## ●製品収納時や搬送時にはバッテリーを外してください

本製品をご使用にならず、ケースやカバンに収納されるときは必ずバッテリーを外してください。通風の悪い環境下での通電状態を避けるためです。

## ●不安定なところに置かないでください

不安定な台の上や、固定されない傾いたところに置かないでください。落下するおそれがあり、ケガをしたり、製品が故障したりする原因となります。

## ●お手入れの際には電源を外してください

製品の清掃などお手入れの際にはACアダプタ電源ケーブルをコンセントから抜いてください。コンセントに接続したままだと感電や故障の原因になります。

「ファームウェアアップデート時の注意」ファームウェアをアップデートする際は、必ずバッテリーを本体から取り外した状態で作業してください。バッテリーを取り付けたままでは、正常に動作しません。

ご使用方法や上記内容について不明な点がございましたらMEDIAEDGE株式会社カスタマーサポートまで問い合わせください。

MEDIAEDGE株式会社カスタマーサポート TEL:078-265-1552 メール:atomos-support@mediaedge.co.jp

月曜～金曜:10:00～12:00、13:00～17:00 ※土日祝日MEDIAEDGE指定休日を除きます。

## 紹介

このたびはAtomos Shinobi GOをお買い上げいただき、誠にありがとうございます。10-bitプロセッシングとパワフルなAtomHDRエンジンを搭載した1500-nit IPSディスプレイを搭載したShinobi GOは、ハイブリッド/ミラーレスカメラのお供として活躍します。

最大4K30p、または最大1080p60入力に対応し、完璧なショットを撮るために、幅広いプロフェッショナルツールを使用することができます。このクイックスタートガイドをお読みになり、無料アップデートのために製品を登録してください。

## 同梱物

- ✔ 1 x Shinobi GO本体
- ✔ 1 x USB-C 2.0ケーブル(0.9m)
- ✔ 1 x HDMI+USB-Cロックケーブル用アダプター
- ✔ 1 x クイックスタートガイド(英語版)

\*製品にはACアダプター及びバッテリーは同梱しておりません。

## 準備が必要なもの(別売)

### HDMI ケーブル

Atomosは、あらゆるカメラに適合する長さ、ロック式コネクタ付きHDMIケーブル(コイル状のものを含む)を各種取り揃えています。

## 電源と接続

### 電源の入れ方

電源ボタンを長押ししたり何度か連続で押した場合、黒い画面のまま正常に起動しないことがあります。

1度だけ軽く電源ボタンを押して起動してください。

### 電源

Shinobi GOにはバッテリースロットが1つあります。対応バッテリーを接続するには、バッテリーを接続位置の前に置き、コネクタの位置を合わせ、バッテリーをロック位置にスライドさせます。

### ❗ バッテリーはAtomos NP-Fシリーズを推奨します。

また、Shinobi GOはUSB-C PDポートから給電することもできます。USB PD電源アダプターまたはモバイルバッテリーなどのパワーバンク経由で給電することもできます。USB-PD電源は少なくとも20Wの電力を供給できることをご確認ください。

## ロックケーブル用アダプター

取り外し可能なHDMI+USB-C ロッキングケーブル用アダプターは、ATOMOSのロッキングケーブルとの使用を目的としており、2本の付属のネジで取り付けます。一度ねじ止めをすれば、専用ケーブルとの接続においてしっかりとロックされるので、撮影時に意図せずケーブルが抜去されることを防ぎます。

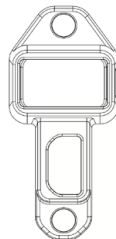



## my.atomos.com

コーデックのアクティベート、機能の有効化、チュートリアル学習、マニュアルやファームウェアのアップデートのダウンロードができます。  
日本語版ATOMOS HPサイトはこちら <https://www.atomos-japan.com>



## ATOMOS サポート

ユーザーマニュアルや、技術仕様書、ファームウェアのアップデート、デバイスのキャリブレーション方法について、対応カメラ、メディアのダウンロードができます。  
日本語版サポートページはこちら <https://www.atomos-japan.com/support>



## ATOMOS Creators

ATOMOS製品が映像制作やコンテンツ制作をどのように向上させるかをご紹介します。  
[atomos.com/academy](https://atomos.com/academy)

# 各部説明

---

## A. 電源On/Offとスクリーンロック

本体横にある電源ボタンを押すと本体が起動します。また、4秒間以上(本体の電源が切れるまで)押し続けるとシャットダウンします。短い時間押すと画面をロック/アンロックします。

## B. リモコン/LANC&キャリブレーション

オプションのUSB to Serial Cable(ATOMCAB004)とCalibrite社のColorChecker Display Pro HL /Display Plus HLを使用し、ディスプレイのキャリブレーションを行うことが可能です。

## C. HDMI In

最大4Kp30と1080p60の映像信号の入力をサポートします。

## D. バッテリーリリースボタン

バッテリーを外すときは、ここを押してスライドさせます。

## E. SDカードスロット

LUTのロードや、ファームウェアアップデートの際にSDカードを使用します。

## F. ロックケーブル用アダプター

ATOMOSのロックケーブルに対応した取り外し可能なアダプターです。

## G. 1/4”ネジ穴

1/4”マウント用のネジ穴です。底面にあります。

## H. USB-C PD

USB PD(入出力)経由でShinobi GO本体への電源供給、が可能です。

# 各部説明

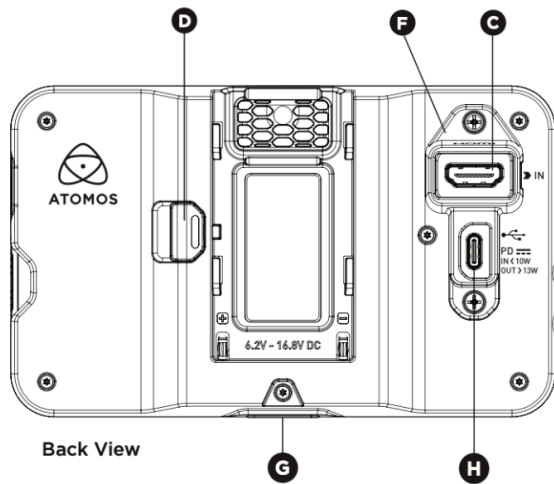
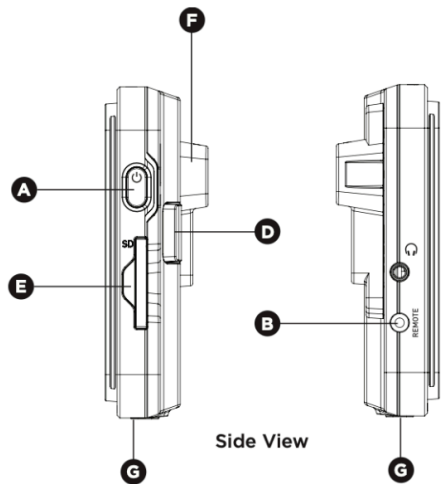

A 電源On/Offとスクリーンロック

C HDMI IN

E SDカードスロット

G 1/4" ネジ穴

B リモコン/LANC&キャリブレーション

D バッテリーリリース

F ロックケーブル用アダプター

H USB-C PD

## 安全上の注意

Shinobi GOは高水準に設計されていますが、本体を長持ちさせるため、安全にお使いいただくために、いくつかご注意ください。

### Shinobi GO を安全に使用するために

Shinobi GOは従来の機器に比べて非常に軽量ですが、固い物体であることに変わりはありません。使い方を誤ると怪我をするおそれがあります。

- Shinobi GOは必ずしっかりと固定し、落下しないようにしてください  
特にケーブルを引っ張りたくなるようなお子様がいる場合は、注意が必要です。
- Shinobi GOに接続するケーブルは、常にはっきりと見えるようにし、つまずく危険がないようにしてください。
- 凹凸のある場所や不安定な場所に置かないでください。
- 鋭利なもの、金属、研磨剤などでShinobi GOの画面を触らないでください。
- 強い電界や磁界にさらさないでください。
- 液体、雨、湿気にさらさないでください。
- Shinobi GOを廃棄する際は、自治体の条例に従ってください。

## 注意

**⚠ 警告:** この製品はカリフォルニア州において癌を引き起こすことが知られている化学物質、鉛 (Pb) を含んでいます。  
p65warnings.ca.govをご覧ください。

## お知らせ

著作権 © 2024 Atomos Global Pty Ltd (以下Atomosという)。無断複写・転載を禁じます。本書のすべての情報は、予告なく変更されることがあります。本書のいかなる部分も、Atomosの書面による明示的な許可なく、電子的または機械的な方法（コピー、録音を含む）で複製または転送することを禁じます。関連事業体、子会社および親会社を含みます。

商標

Shinobi GO/ AtomosはAtomos Pty Ltd.の登録商標です。その他の商標は各所有者に帰属します。

## ソフトウェア使用許諾契約(参考和訳)

重要:これは、使用許諾契約です。ご熟読ください。

Atomosソフトウェア、関連文書、同梱のサンプル画像およびその他のファイル(以下「ソフトウェア」)は、著作権法および国際著作権条約、ならびにその他の知的財産権法および条約により保護されています。本ソフトウェアは使用許諾の付与であり、販売されるものではありません。

このエンドユーザー使用許諾契約(以下「EULA」という)は、EULAをもって提供される著作権 取得のソフトウェアに関する、お客様(個人又は単一団)とAtomosとの間の法的契約です。お客様は、その形式やメディアにかかわらずAtomosより提供されたソフトウェアを使用することによって、本諸条件を受諾したことになります。ただし、ソフトウェア供給業者より別途諸条件が定められている場合にはこの限りではなく、特定の追加的又は異なる諸条件が適用されることがあります。このEULAの諸条件に同意できない場合には、ソフトウェアをダウンロード、インストール、コピーを使用しないでください。お客様は、ソフトウェアをインストール、コピー又は使用することによって、本EULAの諸条件により拘束される旨、同意することになります。本EULAに同意頂けない場合、Atomosはソフトウェアの使用を許可いたしかねます。

1. 使用許諾の有資格者:これは、Atomosの指定リセラーを通して、Atomosにより製造された本体を購入された、Atomos製品購入者に限り使用が許諾されるソフトウェアであり、複製、他者に配布、ライセンス、サブライセンスする権利は伴いません。
2. 使用許諾の付与:Atomosは、EULAをもって提供されるソフトウェアのコピーを使用する、個人的、移転不能、非独占的な権利をお客様に付与します。お客様は、Atomos 製品の使用に必要な場合を除き、ソフトウェアをコピーしない旨に同意します。また、お客様は、ソフトウェア付属の文書はコピーできない旨に同意します。本書に基づき付与されるソフトウェアの全部若しくは一部又は一切の権利を他者に対して、修正、リバース、エンジニア、翻訳、貸与、コピー、移転、譲渡すること、ソフトウェアが起動されているハードウェア上でのリバース エンジニアリングすることは厳禁とします。ソフトウェアについては、その使用が許諾されるものであり、販売されるものではありません。お客様は、ソフトウェアにおける知的財産権がお客様に移転されることが一切ない旨を認識します。さらに、お客様は、ソフトウェアに対する当該の権利及び完全な所有権がAtomosやAtomosの供給業者の独占的所有にとどまり、お客様においては前述に明示的に定められている権利を除き、ソフトウェアに対する 権利を取得するものではない旨も認識します。ソフトウェアの全コピーには、ソフトウェア内又はソフトウェア上に記載されているものと同じ所有権通知が含まれることとなります。ソフトウェア(これには、組み込まれている一切の画像、アニメーション、動画、音声、文書が含まれるが、これに限定されるものではありません)、付属の印刷物、ソフトウェアの一切のコピー内又はこれに対する全ての権利及び著作権は、Atomos又はAtomosの供給業者に帰属します。
3. リバースエンジニアリング:お客様は、ソフトウェアやAtomos製品の全体又は一部に対するリバースコンパイル、回路の誘導、改造、翻訳、分解について、自身がこれを試みない旨に同意し、会社の場合には自らの従業員や下請け業者がこれを試みないよう最善を尽くす旨にも同意します。前述、その他本書に定められている 諸条件が順守されなかった場合、本使用許諾は自動的に解除され、本書に基づきAtomosより付与された権利は返還されます。

Atomosは、お客様が本条件のいずれかに違反した場合、Atomosがお客様に対して有する追加的な手段を損なうことなく、本ライセンスを終了する権利を留保します。



## 保証と条件

---

全てのATOMOS製品は1年の保証です。  
保証を有効にするにはmy.atomos.comで  
デバイスを登録してください。



## Shinobi GO をお買い上げいただいたお客様へ

### 電源に関する注意

Shinobi GOは消費電力が高く「Sony純正NP-F970」、「Power Station(ATOMPWS001/ATOMPWS002)」を使用すると本体の電源が落ちます。Shinobi GOでSony純正NP-F970及びPowerStationを使うことは避けてください。ATOMOS製のバッテリーをお使いください。(ATOMOS製バッテリー以外は動作保証の対象外となります。)

### ATOMOS製品サポート

日本国内の正規販売店より購入いただきましたATOMOS製品はMEDIAEDGE株式会社がサポート修理対応を行っております。対応の際には製品背面のシリアル番号のご連絡と購入日と製品名が特定できる購入証明書類の提示をお願いしています。製品はメーカー動作テストを行った上で出荷しておりますが、万が一故障の場合はホームページまたはメールにてご連絡願います。保証規定の最新の情報はホームページもご参照ください。

### 液晶ディスプレイに関するご注意

ATOMOS製品に搭載されている液晶ディスプレイは、画面の一部にドット抜け(ごくわずかな黒い点や、常時点灯する赤、青、緑の点)が見えることがあります。また、見る角度によっては色むらや明るさのむらが見えることがあります。これらは、液晶ディスプレイの特性によるものであり、故障ではありません。交換・返品はお受け致しかねますので、予めご了承ください。

### 注意事項

記憶装置類のデータ保証は一切致しかねます。また本製品の故障または使用上生じた直接的及び間接的な損害につきましては弊社は一切の責任を負いません。メーカーによって供給されない、ハードウェアとソフトウェアの組み合わせにより、本製品が仕様と一致しない場合は保証致しかねます。また本製品に起因する付帯的及び派生的損害については一切の責任を負いません。

### 保証対象外規定について

- 保証期間内においても、以下のような場合には有償修理となります
- ・水没や使用保証温度を超えた環境での仕様により生じた故障
  - ・購入日と製品名が特定できる購入証明書類の提示がない場合
  - ・磁場、腐食性液体、または物質により生じた故障
  - ・使用方法の誤り(使用説明書記載以外の誤操作、改造等)や、ショック、
  - ・火災・天災による事故または破損
  - 加圧などにより生じた故障の場合
  - ・ご使用中に生じる外見状の変化(小さな傷など)が生じた場合
  - ・サービスマン以外による分解
  - ・中古で購入または無償で譲渡を受けた場合
  - ・純正品以外の電源使用による故障及び損傷

Shinobi GOは放熱に本機の筐体を利用します。輝度が高く長時間のモニタリングを行うなどの使用条件によっては本体表面の温度が高くなる場合がありますが、異常ではありません。長時間稼働させている本機に手を触れる場合はご注意ください。

## Shinobi GO ファームウェア更新情報

---

最新のファームウェアやリリースノートにつきましては、下記をご確認ください。

<https://www.atomos.com/product-support>

Product Supportより製品タブShinobi GOを選択ください。

## ユーザーマニュアル

QRコードをスキャンすると、AtomosウェブサイトのFAQページに移動し、製品のマニュアルを読むことができます。

[support.Atomos.com/hc/en-us](https://support.Atomos.com/hc/en-us)

## 電源の入れ方

---

電源ボタンを長押ししたり何度か連続で押した場合、黒い画面のまま正常に起動しないことがあります。1度だけ軽く電源ボタンを押して起動してください。

## 音声の確認方法

Shinobi GO本体にスピーカーは内蔵していないため、音声を確認する際には、ヘッドホンなどを接続してください。



Scan QR code  
for User Manual